

# GALIT

GALLANT PRO – професіоналізм  
у кожній деталі





“Я обираю стоматологічну установку GALLANT PRO, адже це – ВИБІР ПРОФЕСІОНАЛІВ!”

Вже більше 20 років наш вектор у GALIT залишається незмінним – постачати найкраще стоматологічне обладнання та інноваційні рішення стоматологам-професіоналам не лише в Україні, а й у всьому світі.

Наша орієнтація на зразкове обслуговування формує лояльні довготривалі відносини з нашими клієнтами. Вже більше 5000 стоматологів переконались у якості та надійності нашого обладнання. Все це можливо завдяки ретельному моніторингу вимог наших замовників, а також принципами які є фундаментальними для GALIT.

У нашій роботі ми постійно керуємось наступними цінностями:

- якість – ми працюємо за найвищими стандартами якості у всьому, що виробляємо.
- довіра – повага, сумлінність та щирість керують нашими діями, щоб робити правильно;
- турбота – наші клієнти надихають нас діяти віддано та пристрасно;
- інновації – ми оптимізуємо останні технології для досягнення майстерності в стоматології;
- партнерство – ми співпрацюємо зі стоматологами-професіоналами та нашими партнерами, щоб перемагати РАЗОМ;
- відданість – ми працюємо скрупульозно та оперативно для забезпечення виняткових результатів з найкращим обслуговуванням клієнтів.

**GALIT – Для ювелірів у світі стоматології**



## GALLANT PRO – ДЛЯ ПРОФЕСІОНАЛІВ У СТОМАТОЛОГІЇ

---

Стоматологічна установка Gallant Pro є нашою преміальною моделлю, розробленою для стоматологів, які висувають підвищені вимоги до якості обладнання.

Основні переваги GALLANT PRO:

- Масивна, стабільна конструкція для кріплення додаткового обладнання. Ви з легкістю зможете розмістити мікроскоп, рентген, монітор для зручної роботи;
- Вишуканий італійський дизайн;
- Комплектуючі провідних європейських виробників з гарантійним обслуговуванням;
- Компактний гідроблок для оптимального використання робочого простору;
- Можливість вибору підлогового або підвісного гідроблоку;
- Довгі важелі світильника для зручності у проведенні терапевтичних процедур;
- Механічний пантограф блоку лікаря з пневматичною фіксацією.

Gallant Pro – надійний партнер для вашої стоматологічної практики!



## **GALLANT PRO – це вибір професіоналів**

- кожен окремий блок стоматологічної установки проходить сувору перевірку якості на кожному етапі виробництва.
- впроваджена на підприємстві система управління якістю **ISO 13485-2016** є підтвердженням того, що наше обладнання сертифіковане та відповідає всім вимогам міжнародного ринку.
- переконайтесь, що **GALLANT PRO** – еталон надійності та якості для вашої стоматологічної клініки.

Крісло пацієнта Eco Next (Tecnodent) включає:

- Лівий поворотний, знімний підлокітник
- Правий поворотний змінний підлокітник
- Магнітна подушка для плоского підголівника
- Підголівник з подвійною артикуляцією UNI
- Вузька спинка крісла
- Поворот крісла (+/- 30°) відносно вертикалі
- Функція Тренделенбург (синхронне піднімання ніг на 15° при опусканні спинки крісла на 90°)
- Додаткові три програми для крісла
- Заміна обшивки крісла на Soft Foam
- Спеціальний килимок для захисту сидіння від пошкодження

## Зручне позиціонування пацієнта із кріслом Eco Next



Постійні дослідження та ноу-хау компанії Tecnodent дозволили розробити унікальні безшовні формовані обшивки для бездоганної гігієни усіх поверхонь крісла. Обшивка, виготовлена з гнучкого поліуретану, покрита штучною шкірою є повністю безшовною для легкого очищення та дезінфекції. Широкий асортимент кольорів штучної шкіри є результатом ретельного аналізу потреб наших найвибагливіших замовників.



Обшивка Soft Foam



Крісло пацієнта може бути оснащено лівим або/та правим підлокітником. Для комфортнішого доступу пацієнта до крісла пацієнта.



Функція Тренделенбург (можливість синхронного піднімання ніг на 15° при опусканні спинки крісла на 90°). При такому позиціонуванні крісла пацієнта забезпечується правильний кровообіг під час лікування.



Джойстик керування кріслом пацієнта. Високоточний джойстик забезпечує керування кріслом у простий та ефективний спосіб без використання рук.



Elle Bianco



Elle E C95 Bianco



Elle E C2002 Bianco



Light Bianco



Uni Bianco



1007 Графітово-чорний



7021 Темно-сірий сатиновий

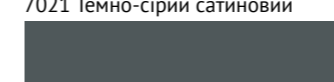

7502 Базальтово-сірий

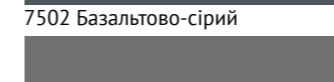

21366 Платинум



15141 Синьо-сірий

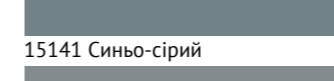

1011 Транспортний сірий А

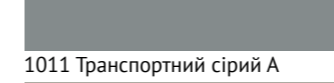

3494 Сірий шовк



5011 Сталево-синій



5003 Сапфірно-синій

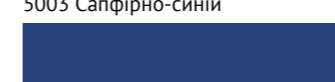

1009 D Ультрамариново-синій

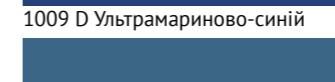

5023 Віддалено синій

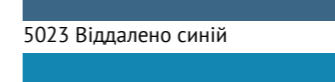

3491 Голубий



3493 Бірюзово-синій

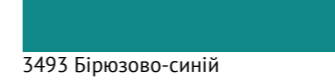

5511 Патіново-зелений



14966 Сосново-зелений



5515 Жовто-зелений

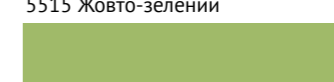

68001 Зелений оливковий

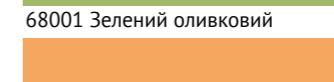

5503 Шафраново-жовтий

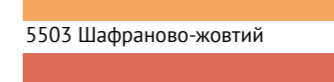

7791 Лососево-помаранчевий

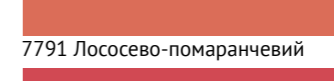

5017 Полунично-червоний

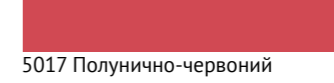

1414 Рубіново-червоний



8017 Шоколадний



8017 UM33 Махагон коричневий



14766 Винно-червоний

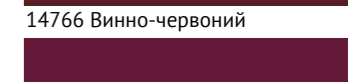

4003 Бордово-фіолетовий

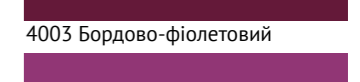

5510 Транспортний-пурпурний

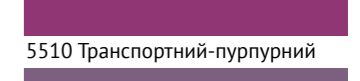

3492 Червоний бузок

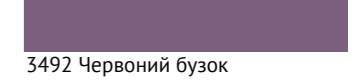

6001 Сіро-бежевий



**Ергономічний дизайн  
крісла ідеально повторює  
контури тіла пацієнта у  
різних положеннях**

(Зображення ілюструє крісло пацієнта LINDA 3)



## Широкий діапазон рухів блоку лікаря дозволяє працювати у найбільш зручному положенні

### Блок лікаря Вашої GALLANT PRO

Може бути укомплектований необхідними інструментами, розміщеними у місці, де Ви інтуїтивно очікуєте їх знайти.

Оптимальна вага інструментів та гнучкість шлангів забезпечать комфортну експлуатацію під час всього процесу лікування, а також, зменшуючи навантаження на зап'ястя, мінімізують втому впродовж тривалого лікування.

З GALLANT PRO все необхідне на відстані руки.



Блок лікаря з верхньою подачею інструментів передбачає:

- Індивідуально підібрані 5 інструментів;
- Легку конструкцію;
- Фіксацію у потрібному місці за допомогою пневмогальма;
- Пульти керування інструментами та кріслом пацієнта.



Блок лікаря з нижньою подачею інструментів передбачає:

- Індивідуально підібрані 5 інструментів;
- Легку конструкцію;
- Пульти керування інструментами та кріслом пацієнта;
- Регулювання кута нахилу інструментів;
- Зручне регулювання кількості води для охолодження інструментів.



## Ефективна взаємодія в команді з PRO

### Блок асистента Вашої GALLANT PRO:

- Забезпечує розміщення 4 інструментів і незалежну роботу слинотягу та порохотягу;
- Горизонтальне переміщення блоку асистента дозволяє розмістити інструменти у зручному положенні.



# GALLANT PRO

Для професіоналів у стоматології

Стоматологічна установка Gallant Pro укомплектована високочастотним рентген апаратом X MIND DC з мікропроцесорним управлінням і сенсорним пультом дистанційного керування.





**Зручна керамічна  
плювальниця легко  
знімається для очистки  
та автоклавування**

## Система гігієни, якій довіряють

Гідроблок GALLANT PRO – легкий доступ, швидке та безпечне обслуговування медперсоналом та сервісними працівниками. Гідроблок з гладкою поверхнею легко очищувати, а для обслуговування достатньо зняти лише одну кришку на фіксаторах.

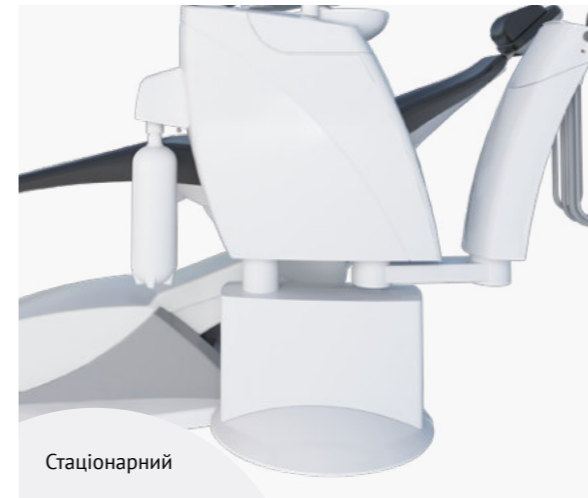

Стационарний



Підвісний

## Керамічна плювальниця – стійка до дезінфекції

Забезпечує ергономічний та зручний доступ асистенту та оптимальний комфорт для пацієнта. Оснащена зливом та електронним керуванням наповнення склянки.



## Система чистої води

Пляшка системи чистої води, об'ємом 2 літри. Конструкція пляшки мінімізує ризик перехресного забруднення, а із байонетним з'єднанням – наповнення пляшки стало ще швидшим.





## Опції

### Для блоку лікаря:

Пневмовихід без підсвітки

Пневмовихід з підсвіткою

Мікромотор OPTIMA MX2 int (40 програм) Bien Air

Другий мікромотор для OPTIMA MX2 Bien Air

Мікромотор MX2 LED Bien Air

Другий мікромотор MX2 LED Bien Air

Мікромотор MCX LED (1000-40,000 об/хв) Bien Air

Другий мікромотор MCX LED (1000-40,000 об/хв) Bien Air

Скелер Xinetec Satelec

Скелер Xinetec LED Satelec

Скелер Piezon No Pain EMS

Скелер Piezon LED No Pain EMS

Фотополімеризаційна лампа MiniLED Satelec

Пістолет 3-х функційний DCI

Пістолет 3-х функційний MINIMATE Luzzani Dental

Пневматична педаль DCI

Багатофункційна педаль, FARO

Безпроводна багатофункційна педаль FARO

Нагрівач води для інструментів блоку лікаря

Столик малий з силіконовим ковриком

Столик великий з силіконовим ковриком

### Для гідроблоку:

БЛОК АСИСТЕНТА з пультами, слиновідсмоктувачем та пилевідсмоктувачем

Сепаратор CATTANI

Сепаратор CATTANI з клапаном вибору DÜRR DENTAL

Клапан вибору DÜRR DENTAL

Сепаратор CS1, DÜRR DENTAL (включає клапан вибору)

Клапан плювальниці, DÜRR DENTAL

3-х функційний пістолет DCI

3-х функційний пістолет MINIMATE

Фотополімеризаційна лампа MiniLED Satelec

Поворотний ричаг кріплення монітора (без кабелів монітора)

Нагрівач води для наповнювача склянки плювальниці

Діатермокоагулятор

Світильник FARO MAIA LED

Світильник FARO ALYA LED

Металева плита на підлогу для кріплення установки та крісла

Блок вводу для напільного гідро блоку (комунікації під гідро блок)

Блок вводу для напільного гідро блоку (комунікації збоку)

Розподільча коробка (зовнішній підвід)

Фарбування гідроблоку в колір крісла

### Для стоматологічного крісла

Заміна крісла пацієнта STING на крісло пацієнта ECO NEXT

Лівий поворотний, знімний підлокітник

Правий поворотний, знімний підлокітник

Магнітна подушка для плоского підголівника

Підголівник з подвійною артикуляцією UNI (для ECO NEXT)

Функція Тренделенбург (синхронне піднімання ніг на 15° при опусканні спинки крісла на 90°)

Вузька спинка крісла (тільки для ECO NEXT)

Заміна обшивки крісла на Soft Foam

Додаткові три програми для крісла пацієнта

### Для безпеки і довговічності:

Центральний клапан виключення повітря (забезпечує закриття мережі подачі повітря при вимкненні живлення установки)

Центральний клапан виключення води (забезпечує закриття мережі подачі води при вимкненні живлення установки)

Сепаратор соди GF 1 для CS 1 DÜRR DENTAL (забезпечує збирання соди після процедури гігієни і запобігає відкладанню соди в трубопроводах)

Пристрій для промивки Vario DÜRR DENTAL (забезпечує періодичну подачу води в сепаратор для запобігання забруднення)



## Світильники

MAIA LED



EVA LED



CUBE X9



Спеціальна тривимірна система обертання

Температура світла	5000 K	5000 K	3.000K, 4.500K, 6.000
Сила світлового потоку	від 3000 до 35 000 LUX	від 3,000 до 50 000 LUX	Від 18,000 до 60,000 LUX
Безтіньовий ефект	9*6 мм еліпс	10*6 мм еліпс	

Стаматологічні світильники FARO – це:

- Оптимально освітлена робоча поверхня;
- Запатентована оптична система FARO;
- Знімні ручки для стерилізації;
- Нове електронне оснащення світильників FARO забезпечує сумісність з системами запису відео та діагностичними інструментами.

## Педалі для керування інструментами



Багатофункційна педаль:

- Увімкнення/Вимкнення стоматологічних інструментів;
- Увімкнення/ вимкнення спрею та продувки для стоматологічних інструментів;
- Регулювання швидкості/потужності стоматологічних інструментів.



Безпроводна багатофункційна педаль:

- Увімкнення/Вимкнення стоматологічних інструментів;
- Увімкнення/ вимкнення спрею та продувки для стоматологічних інструментів;
- Регулювання швидкості/потужності стоматологічних інструментів.

## Габаритні розміри установки

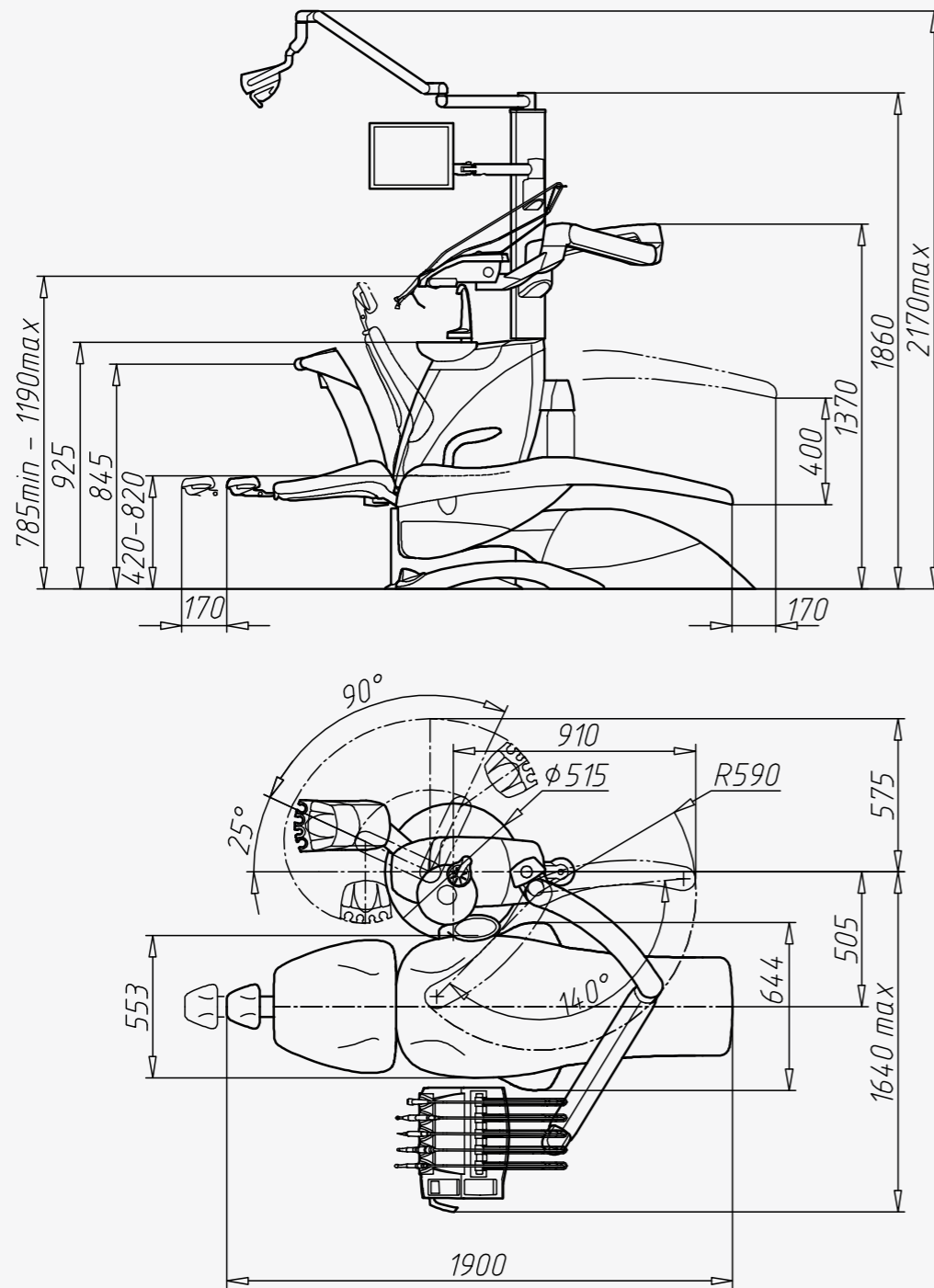

Габаритні розміри підвісної стоматологічної установки GALLANT PRO із верхньою подачею інструментів та кріслом пацієнта STING.

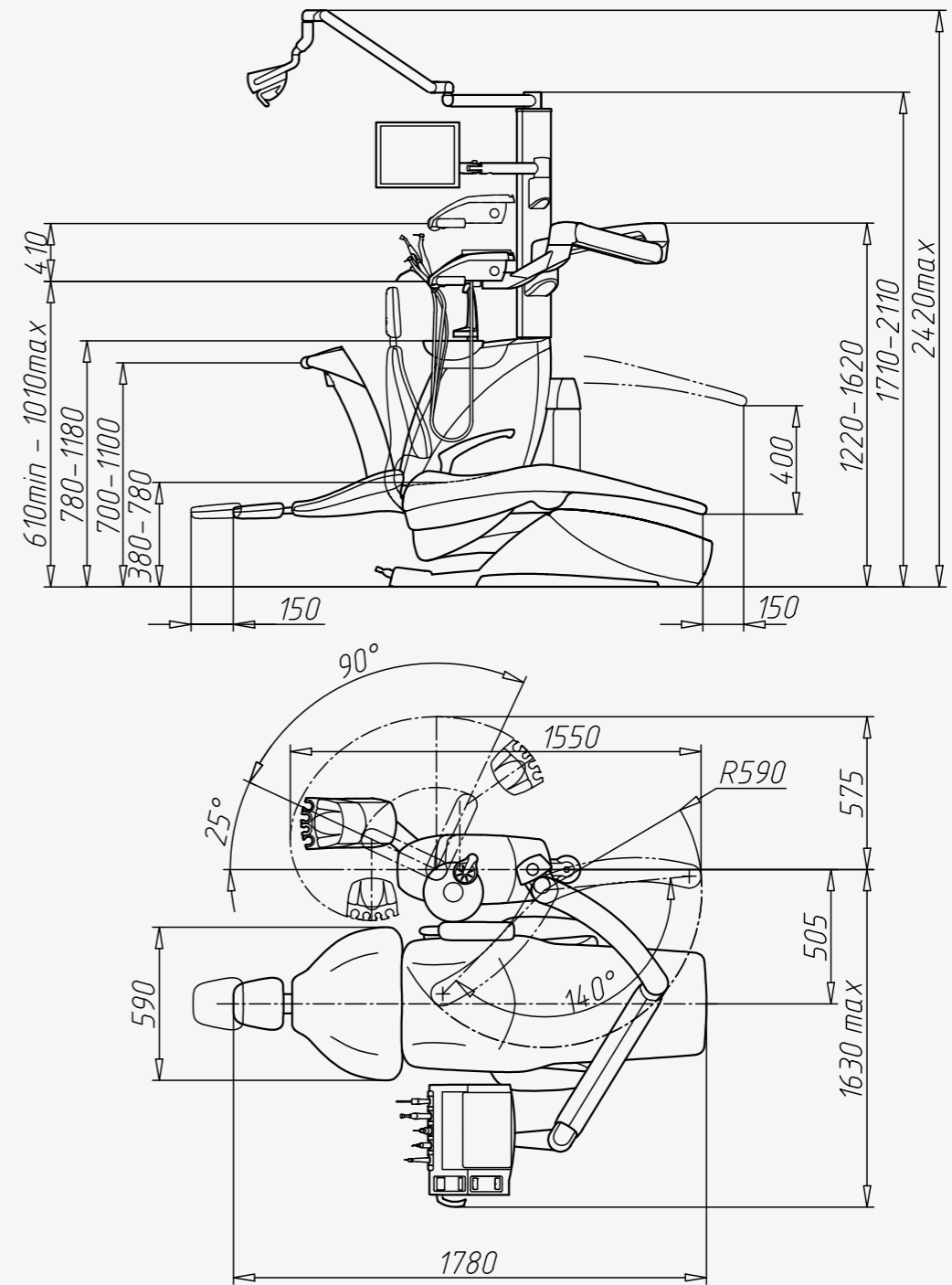
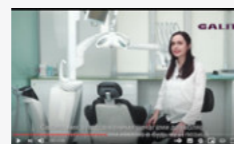

Габаритні розміри підвісної стоматологічної установки GALLANT PRO із нижньою подачею інструментів та кріслом пацієнта ECO NEXT.



# **GALIT**

ПП «Галіт»  
вул. 15 Квітня, 6Є, с.Байківці,  
Тернопільський р-н, 47711, Україна

0 800 502 998

office@galit.te.ua  
service@galit.te.ua

**CE** 2797

Технічна специфікація чи зовнішній вигляд обладнання можуть бути змінені без попереднього узгодження.  
Версія: 01.01.2023